

VALTRA

Power Partner

Серия T

T121-T191



VALTRA T — НОВОЕ ПОКОЛЕНИЕ

Тракторы Valtra серии T нового поколения были специально созданы в соответствии с возросшими требованиями к тракторам со стороны современных потребителей, занятых в сельском хозяйстве, на лесозаготовках и в дорожном строительстве. Новое поколение тракторов Valtra серии T совмещает в себе традиционную мощность и долговечность с непревзойденной гибкостью системы изготовления тракторов на заказ Valtra à la carte.

В конструкции тракторов серии T воплощены новейшие достижения науки и техники, поэтому их можно по праву назвать лидером в своем классе. Благодаря целому ряду усовершенствований возросла мощность тракторов, улучшились условия работы водителя, а производительность труда достигла нового уровня.

В зависимости от комплектации гидросистемы и трансмиссии тракторы серии T подразделяются на три модельных ряда: **Classic**, **HiTech** и **Advance**. Система изготовления тракторов на заказ Valtra à la carte включает в себя более миллиона возможных комбинаций из набора конструкций и оборудования.

Только сообщите, какой именно трактор вам нужен, и мы изготовим его — вместе с вами.

<i>Сделано по вашему заказу</i>	3
<i>Варианты комплектации трансмиссии и гидросистемы</i>	4
<i>Valtra à la Carte — индивидуальный подход</i>	4–5
<i>Двигатели SisuDiesel</i>	6–7
<i>Двигатель с режимом работы EcoPower и режимом EcoSpeed</i>	8
<i>Система электронного управления Power Control</i>	10
<i>Гидросистема</i>	12–13
<i>Кабина</i>	14–16
<i>Фронтальные погрузчики Valtra</i>	17
<i>Оборудование, устанавливаемое по заказу</i>	18
<i>Ремонт и техобслуживание тракторов Valtra</i>	20
<i>Философия Valtra Power Partner</i>	21
<i>Технические характеристики</i>	22–23

VALTRA

Power Partner





VALTRA

Серия T

Classic	Макс. мощность [кВт/л. с.]	HiTech	Макс. мощность [кВт/л. с.]	Advance	Макс. мощность [кВт/л. с.]
T121	102/139	T121	102/139	T151e	120/163
T131	113/154	T131	113/154	T161	127/173*
T161	128/174	T151e	119/162*	T161	128/174
T171	135/184	T151e	120/163	T171	135/184*
		T161	127/173*	T171	135/184
		T161	128/174	T191	142/193*
		T171	135/184*	T191	139/189
		T171	142/193*	T191	155/211*
		T191	139/189	T191	155/211**
		T191	155/211*		
		T191	155/211**		

* Функция Transport boost включается на передачах H2, H3 и H4
 ** Двигатель Sigma Power



СДЕЛАНО ПО ВАШЕМУ ЗАКАЗУ

Система изготовления тракторов на заказ предполагает, что покупатель сам выбирает нужный ему трактор, указывая в заказе на поставку основные технические характеристики и комплектацию. Таким образом, изготовленный на заказ трактор всегда уникален и неповторим. При этом заказчик платит только за ту комплектацию и оборудование, которые ему действительно необходимы, поскольку технические характеристики трактора и комплектация точно соответствуют его потребностям.

Classic

Механическое управление трансмиссией
Механическое управление гидросистемой

- число передач: 36 переднего + 36 заднего хода
- механическое изменение направления движения
- механическое управление гидросистемой



HiTech

Электронное управление трансмиссией
Механическое управление гидросистемой

- число передач: 36 переднего + 36 заднего хода
- электрогидравлическое изменение направления движения
- автоматическая трансмиссия Powershift с двумя режимами переключения передач Auto 1 и Auto 2
- механическое управление гидросистемой



Advance

Электронное управление трансмиссией
Электронное управление гидросистемой

- число передач: 36 переднего + 36 заднего хода, переключение с помощью одного рычага
- электрогидравлическое изменение направления движения
- автоматическая трансмиссия Powershift с двумя режимами переключения передач Auto 1 и Auto 2
- электронное управление гидросистемой
- настройка параметров гидросистемы (расход масла и режимы срабатывания гидрораспределителей)
- управление дополнительным гидравлическим оборудованием с помощью джойстика на пульте управления в подлокотнике сиденья водителя
- гидросистема с электрогидравлической регулировкой производительности в зависимости от нагрузки, расхода масла и времени срабатывания гидрораспределителей



Система работы на заказ, Valtra à la Carte, применяется уже более 10 лет. Данная система предлагает потребителю, в соответствии с его индивидуальными потребностями, свыше миллиона возможных комбинаций из вариантов конструкций и оборудования. Высокое качество сборки гарантировано тем, что большинство узлов и оборудования трактора устанавливается на заводе.

	Classic				HiTech				Advance					
	T121	T131	T161	T171	T121	T131	T151e	T161	T171	T191	T151e	T161	T171	T191
6 цилиндров, 6,6 л / 4 клапана на цилиндр	●	●	●		●	●	●	●				●	●	
6 цилиндров, 7,4 л / 4 клапана на цилиндр				●						●	●			●
Промежуточный окладитель наддувочного воздуха	●	●	●	●	●	●	●	●	●	●	●	●	●	●
Двигатель с турбонаддувом и топливной системой Common Rail	●	●	●	●	●	●	●	●	●	●	●	●	●	●
Функция повышения мощности Transport boost						●	●	●	●	●	●	●	●	●
Экономичный двигатель с турбонаддувом EcoPower							●					●		
Автоматизированное переключение диапазонов передач												●	●	●
Электрогидравлическое переключение направления движения					●	●	●	●	●	●	●	●	●	●
Гидросистема Load Sensing с регулировкой производительности в зависимости от нагрузки												●	●	●
Модернизированный многофункциональный подлокотник сиденья водителя												●	●	●
Система управления разворотом в конце полосы U-Pilot												○	○	○
Ограничение скорости EcoSpeed						○	○	○	○	○	○	○	○	○
Подвеска переднего моста	○	○	○	○	○	○	○	○	○	○	○	○	○	○
Подвеска кабины					○	○	○	○	○	○	○	○	○	○
Усилитель тормозов			●	●			●	●	●	●	●	●	●	●
Система электронного управления рабочим оборудованием Isobus					○	○	○	○	○	○	○	○	○	○
Передний механизм навески + передний ВОМ	○	○	○	○	○	○	○	○	○	○	○	○	○	○
Комплект приборов освещения Inflight	○	○	○	○	○	○	○	○	○	○	○	○	○	○
Auto-Guide					○	○	○	○	○	○	○	○	○	○
Реверсный пост управления TwinTrac					○	○	○	○	○	○	○	○	○	○
Автоматическая система кондиционирования					○	○	○	○	○	○	○	○	○	○

● в стандартной комплектации ○ по заказу



Модернизированный боковой пульт управления (справа от водителя)

Кондиционер

Новый интерьер кабины

Модернизированный многофункциональный подлокотник сиденья водителя

В стандартной комплектации выхлопная труба крепится к стойке кабины, глушитель встроен в выхлопную трубу

Зеркала заднего вида с электроприводом и электроподогревом (по заказу)

Усиленная звукоизоляция кабины

Управление фронтальным погрузчиком с помощью джойстика

Гидропривод переключения направления движения

Модернизированный реверсивный пост управления TwinTrac

Подвеска кабины с увеличенным ходом

Переключатель пуска/останова BOM, а также переключатель подъема и опускания заднего механизма навески на заднем крыле

Новые двигатели SisuDiesel 66 и SisuDiesel 74 с системой впрыска топлива Common Rail и четырьмя клапанами на цилиндр

Передние крылья (поворачивающиеся/неподвижные)

Промежуточный охладитель наддувочного воздуха

Система повышения давления в гидросистеме Power beyond

Гидросистема с регулировкой производительности в зависимости от нагрузки

Шина Isobus

Грузы на задние колеса

Фронтальный погрузчик Valtra, устанавливается на заводе

Передний BOM, устанавливается на заводе

Передний механизм навески, устанавливается на заводе

Передние противовесы

Большой выбор модификаций и типоразмеров шин от разных производителей

Гидравлические многодисковые тормоза

Автоматизированное переключение диапазонов передач

Трансмиссии с максимальной скоростью 40 км/ч и 50 км/ч

Пневматическая подвеска переднего моста Aires

Пожалуйста, уточните комплектацию конкретной модели у ближайшего дилера.

НОВОЕ ПОКОЛЕНИЕ ДВИГАТЕЛИ С ТОПЛИВНОЙ СИСТЕМОЙ COMMON RAIL

Устанавливаемые на тракторы двигатели SisuDiesel разработаны для машин повышенной проходимости, поэтому идеально подходят для тракторов с навесным оборудованием. Подтверждением тому служат прочная конструкция, износостойкость, надежность и чрезвычайно большой крутящий момент этих двигателей.

На все модели тракторов серии Т устанавливаются двигатели SisuDiesel с топливной системой Common Rail, в конструкцию которых внедрен ряд усовершенствований, улучшающих процесс сгорания и снижающих токсичность отработавших газов. Эта модернизация улучшила традиционные преимущества двигателей SisuDiesel: повысилась мощность и топливная экономичность, уменьшился уровень шума.

Новое поколение двигателей с топливной системой Common Rail оснащается электронной системой управления двигателем (EEM) третьего поколения, разработанной SisuDiesel. Система EEM имеет ряд прогрессивных и удобных функций, например, уменьшение частоты вращения двигателя (650 об/мин) при включении стояночного тормоза или повышение мощности Transport boost (эта функция имеется в моделях HiTech и Advance).



Топливная система COMMON RAIL

Система Common Rail производит впрыск топлива поэтапно, до пяти раз за один рабочий цикл. Электронный блок управления двигателем свыше 100 раз в секунду производит расчет необходимого для впрыска количества топлива и величину коррекции цикловой подачи. Благодаря многоэтапному впрыску топлива значительно уменьшена токсичность отработавших газов. При этом сохраняется отличная топливная экономичность двигателя.



850

650

ФУНКЦИЯ УМЕНЬШЕНИЯ ЧАСТОТЫ ВРАЩЕНИЯ ДВИГАТЕЛЯ

Одним из последних новшеств Valtra является функция уменьшения частоты вращения двигателя с топливной системой Common Rail. Частота вращения коленчатого вала при минимальных оборотах двигателя составляет 850 об/мин. После включения стояночного тормоза во время остановки минимальная частота вращения двигателя уменьшается до 650 об/мин, двигатель работает едва слышно, а расход топлива снижается. Перед тем, как трактор тронется с места, водитель переводит рычаг челночного механизма в положение N, частота вращения коленчатого вала с 650 об/мин сразу же увеличивается до 850 об/мин, чтобы обеспечить достаточный крутящий момент для начала движения.



КРУИЗ-КОНТРОЛЬ

С помощью круиз-контроля водитель может задавать постоянную скорость движения трактора или частоту вращения двигателя. Заданная скорость (частота вращения) поддерживается автоматически, вне зависимости от изменения нагрузки на двигатель. При выполнении разворота в конце полосы или прекращении работы частота вращения двигателя может быть временно уменьшена до минимальной частоты вращения или до другого ранее заданного значения простым нажатием кнопки. Чтобы восстановить рабочую частоту вращения двигателя, достаточно повторно нажать кнопку. Круиз-контроль упрощает и ускоряет выполнение повседневных работ. Кроме того, повышается качество работы и производительность.



ПРЕИМУЩЕСТВА ДВИГАТЕЛЕЙ С ТОПЛИВНОЙ СИСТЕМОЙ COMMON RAIL (CR)

- Превышение требований стандарта Tier III по токсичности отработавших газов
- Высокое давление впрыска топлива, точная регулировка момента впрыска и эффективное промежуточное охлаждение наддувочного воздуха позволили значительно сократить выброс вредных веществ с отработавшими газами
- Двигатели, оборудованные системой CR, обладают отличной динамикой
- Двигатели развивают высокий крутящий момент на низких частотах вращения коленчатого вала. Крутящий момент не снижается даже при падении оборотов под нагрузкой, благодаря чему повышается производительность и экономия топлива
- Особенности конструкции, повышающие долговечность двигателей SisuDiesel:
 - промежуточный охладитель наддувочного воздуха
 - мокрые гильзы цилиндров имеют дополнительный установочный пояс в средней части
 - уменьшена вибрация гильз цилиндров
 - сокращен до минимума износ гильз цилиндров и поршней
 - малый расход масла
 - система подачи топлива расположена с той стороны двигателя, где нет нагретого до высокой температуры коллектора
 - топливный фильтр заменяется без использования инструмента и без утечки топлива
 - свободный доступ к точкам техобслуживания
- Оптимальное сгорание топлива благодаря поэтапному впрыску CR
 - уменьшается уровень шума при работе двигателя
 - неповторимый и приятный на слух звук работы двигателя
- наличие четырех клапанов на цилиндр улучшает наполнение и уменьшает тепловую нагрузку на детали шатунно-поршневой группы.

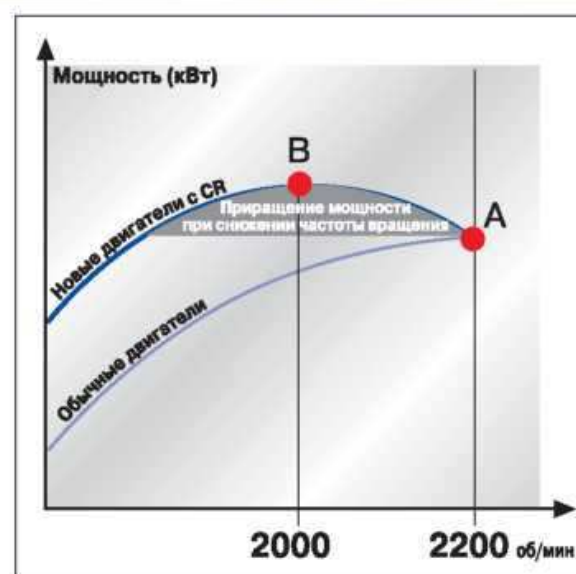

ТЕХНОЛОГИЯ POWER BULGE

Технология Power bulge позволяет двигателю развивать максимальную мощность при более низкой частоте вращения коленчатого вала. Номинальная частота вращения двигателей с CR для тракторов серии Т составляет 2200 об/мин, при этом максимальная мощность достигается при частоте вращения 2000 об/мин. Увеличение мощности благодаря технологии Power bulge составляет около 3-4 л. с.

Преимущества

- Повысилась топливная экономичность
- Снизился уровень шума при работе двигателя
- Уменьшилось количество переключений на пониженные передачи
- Увеличилась производительность

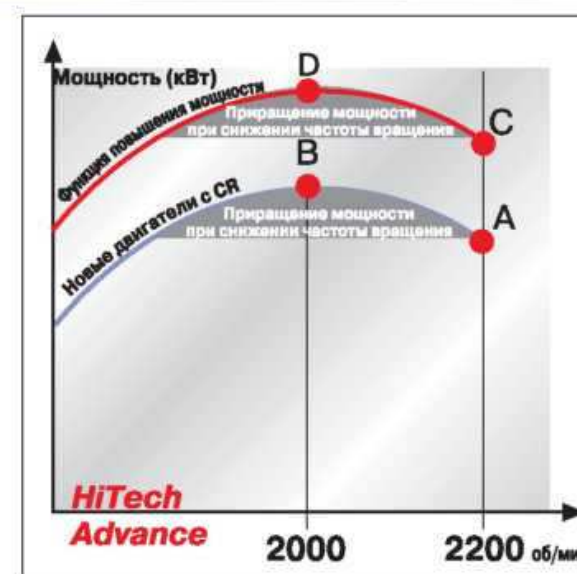

TRANSPORT BOOST – ПОВЫШЕНИЕ МОЩНОСТИ

Функция повышения мощности Transport boost двигателей с топливной системой Common Rail предназначена для повышения эффективности при буксировке и транспортировке орудий. Увеличение мощности составляет 5-6 процентов при движении с рабочими скоростями. Функция Transport boost обеспечивает повышение мощности на передачах H2, H3 и H4. В режиме Transport boost может быть также включена функция Power bulge.

- А Номинальная мощность в обычном режиме
- В Максимальная мощность в обычном режиме
- С Номинальная мощность с функцией Transport boost
- D Максимальная мощность с функцией Transport boost

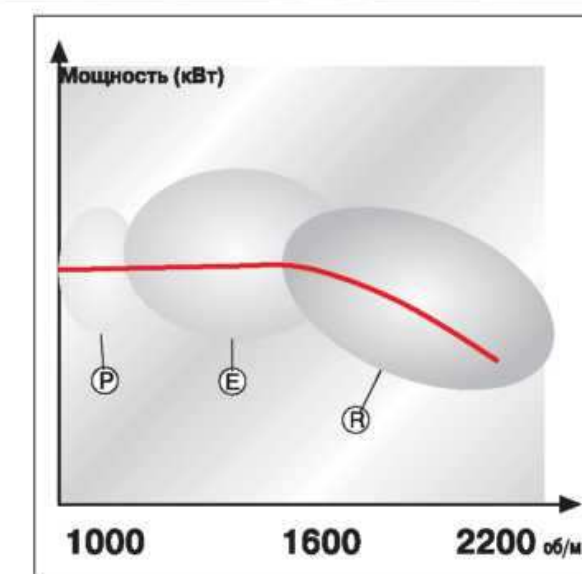

PERMATORQUE – ПОСТОЯННО ВЫСОКИЙ КРУТЯЩИЙ МОМЕНТ

Функция Permatorque двигателей SisuDiesel, обеспечивает большой запас крутящего момента (R) в диапазоне от номинальной частоты вращения до частоты вращения, при которой достигается максимальный крутящий момент. Двигатели тракторов серии Т развивают максимальный крутящий момент при частоте вращения коленчатого вала 1500 об/мин (двигатель EcoPower — при 1100 об/мин). Диапазон постоянного крутящего момента Permatorque (E) начинается с частоты вращения коленчатого вала 1000 об/мин. Высокий крутящий момент на малых оборотах (P) обеспечивает плавное включение ВОМ, а также плавное трогание с места при транспортировке тяжеловесных грузов.

HiTech
Advance

МОДЕЛЬ T151e С ДВИГАТЕЛЕМ ECOPOWER

Сельскохозяйственные предприятия, а также коммунальные и строительные компании постоянно ищут способы снижения эксплуатационных расходов из-за непрерывного роста цен на нефтепродукты.

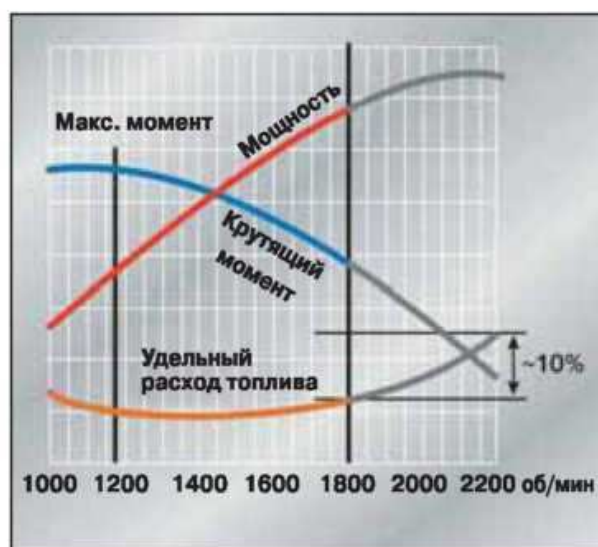

Двигатели EcoPower устанавливаются на тракторы Valtra с 1999 года. В настоящее время производится уже третье поколение двигателей EcoPower с улучшенными характеристиками благодаря топливной системе Common Rail.

Максимальная частота вращения коленчатого вала двигателей EcoPower, установленных на тракторы модели T151e, была снижена на 400 об/мин. В результате удалось добиться снижения расхода топлива примерно на 10 процентов.

При этом благодаря снижению скорости движения поршня на 20 процентов, срок службы двигателя также увеличился примерно на 20 процентов. Сокращение частоты вращения коленчатого вала двигателя привело к снижению уровня шума на несколько децибел, что в свою очередь, улучшило условия работы водителя.

ДВА ТРАКТОРА В ОДНОМ

Еще одним преимуществом двигателей EcoPower нового поколения является возможность выбора одного из двух режимов работы: экономичного Eco и стандартного Power.

Режим Eco, в котором двигатель работает именно как двигатель EcoPower:

- номинальная частота вращения 1800 об/мин
- снижение расхода топлива — до 10%
- низкий уровень шума
- низкая скорость движения поршня, увеличенный срок службы двигателя
- чрезвычайно высокий крутящий момент, уже при 1000 об/мин
- постоянный крутящий момент в широком диапазоне оборотов

Режим Eco рекомендуется:

- для снижения расхода топлива
- для выполнения операции по почвообработке
- для выполнения работ в коммунальном хозяйстве

Режим Power, при котором двигатель развивает дополнительную мощность благодаря функции Transport boost:

- номинальная частота вращения 2200 об/мин
- дополнительный прирост мощности благодаря функции Transport boost составляет 11 л. с. (8 кВт)
- максимальная скорость движения 50 км/ч (если максимальная скорость движения тракторов ограничена до 40 км/ч, то двигатель работает в режиме EcoSpeed)
- высокий крутящий момент на ВОМ

Режим Power рекомендуется:

- для выполнения работ, требующих высокого крутящего момента на ВОМ
- для достижения большой средней скорости движения, например, по холмистой местности
- для обеспечения большой производительности насоса гидросистемы.

Двигатели SisuDiesel с топливной системой Common Rail соответствуют стандарту Tier 3 по содержанию вредных веществ в отработавших газах и могут работать на смеси, содержащей до 20% биотоплива Biodiesel (B20).



ECOSPEED

HiTech Advance

ОГРАНИЧЕНИЕ МАКСИМАЛЬНОЙ СКОРОСТИ ДВИЖЕНИЯ
Функция EcoSpeed идеально подходит для стран с ограничением скорости движения тракторов до 40 км/ч. Функцией EcoSpeed оснащаются тракторы с трансмиссией, рассчитанной на скорость 50 км/ч, функция ограничивает скорость трактора 40 км/ч (не более 43).

- Частота вращения коленчатого вала двигателя при движении трактора со скоростью 40 км/ч составляет около 1800 об/мин, в зависимости от размера колес.
- Скорость движения на передаче H4, с трансмиссией Delta PS — на 2-й передаче: - 40 км/ч при 2200 об/мин
- Скорость движения на передаче H4, с трансмиссией Delta PS — на 3-й передаче: - 40 км/ч при 1800 об/мин
- Сокращен расход топлива
- Снижен уровень шума и износ деталей
- Устанавливается на тракторы моделей T131-T191

Примечание: остальные скорости движения тракторов с функцией EcoSpeed не отличаются от скоростей тракторов с трансмиссией, рассчитанной на максимальную скорость 50 км/ч.

HiTech T191 Advance T191

ДОПОЛНИТЕЛЬНАЯ МОЩНОСТЬ НА ВОМ

Номинальная мощность двигателя на тракторах T191 Sigma Power составляет 189 л. с. При возрастании нагрузки на ВОМ мощность двигателя увеличивается до 211 л. с., таким образом, дополнительная мощность в 22 л. с. передается на ВОМ. Модели Sigma Power идеально подходят для работы с навесным оборудованием, которое требует большой мощности на ВОМ, например, с роторными боронами или стеблеизмельчителями.

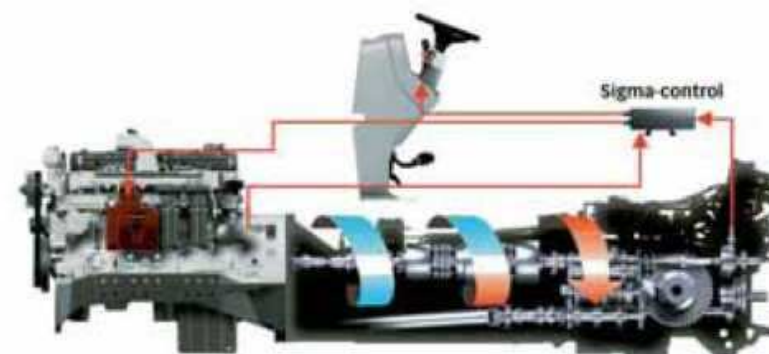

HiTech
Advance

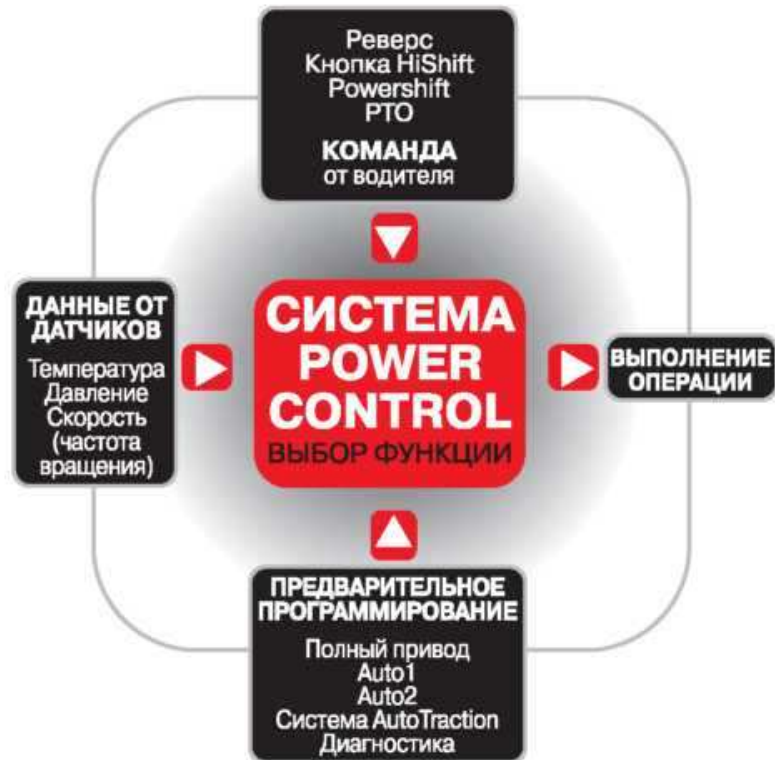

Уникальная система электронного управления Valtra Power Control, в зависимости от выполняемой операции и нагрузки, сама выбирает оптимальный режим работы для механизма переключения направления движения, полного привода, сцепления (управляется с помощью кнопки HiShift), трансмиссии Powershift и BOM.



Переключить направление движения можно с помощью джойстика, не выключая сцепления. При этом изменение направления происходит плавно и быстро, независимо от массы перевозимого груза. Кроме того, с помощью джойстика можно включать/выключать стояночный тормоз.

После активации функции электронного управления сцеплением с помощью кнопки HiShift водителю нет необходимости пользоваться педалью сцепления для переключения передач или диапазонов. Педалью сцепления, придется воспользоваться только для выполнения особо точных перемещений трактора.



Режим автоматического переключения передач Auto 1

В режиме автоматического переключения передач Auto 1 система электронного управления Power Control самостоятельно выбирает оптимальную передачу, как только частота вращения коленчатого вала двигателя превысит или опустится ниже заданных в программе значений частоты вращения. Режим автоматического переключения передач Auto 1 настраивается в заводских условиях. Режим Auto 1 идеально подходит для выполнения полевых работ и работ, выполняемых с помощью оборудования, приводимого от BOM, а также для перевозки грузов.

СИСТЕМА AUTOTRACTION

Система Autotraction автоматически отключает передачу крутящего момента на колеса, если водитель нажимает педаль тормоза при скорости движения трактора менее 10 км/ч или, если частота вращения коленчатого вала двигателя опускается ниже 1000 об/мин. После того, как частота вращения коленчатого вала поднимается выше 1000 об/мин или, если водитель отпустил педаль тормоза, происходит плавное включение привода на колеса. Система AutoTraction идеально подходит для выполнения работ, связанных с часто повторяющимися остановками и троганиями с места.



ТРАНСМИССИЯ С ПРОГРАММИРУЕМЫМИ РЕЖИМАМИ ПЕРЕКЛЮЧЕНИЯ AUTO 1 И AUTO 2 POWERSHIFT

По-настоящему оценить преимущества трансмиссии Powershift можно лишь при выполнении работ, требующих частого переключения. Переключение передач трансмиссии Powershift осуществляется либо с помощью кнопок, либо в одном из двух автоматических режимов, заданных соответствующими программами. В режимах Auto 1 или Auto 2 переключение передач происходит автоматически при достижении частоты вращения двигателя заданного верхнего или нижнего предела.

Режим автоматического переключения передач Auto 2

Режим автоматического переключения передач Auto 2 позволяет водителю самостоятельно задавать частоту вращения коленчатого вала двигателя для переключения на определенную передачу, в зависимости от вида выполняемой работы. После этого система электронного управления Power Control автоматически переключает передачи. Режим автоматического переключения передач Auto 2 позволяет добиться большей эффективности при использовании различных комбинаций трактора и рабочего оборудования.

Функция Kick-down

Режимы автоматического переключения передач Auto 1 и Auto 2 позволяют использовать функцию kick-down, которая предназначена для переключения передач при разгоне. Если водитель резко нажмет педаль акселератора, система, если это возможно, на некоторое время включит более низкую передачу. Данная функция используется также при торможении.

АВТОМАТИЧЕСКОЕ ВКЛЮЧЕНИЕ ПОЛНОГО ПРИВОДА

Система автоматического включения полного привода, 4WD, предотвращает пробуксовывание колес и повреждение верхнего слоя почвы. Данная система автоматически включает (на короткое время) привод на четыре колеса при трогании с места, переключении передач, после нажатия кнопки HiShift или при переключении направления движения. Продолжительность включения полного привода может быть задана водителем. При необходимости систему автоматического включения полного привода можно отключить. Водитель может выбрать автоматический или ручной режим включения полного привода и блокировки дифференциала.

В конструкции трансмиссий тракторов Valtra удачно сочетаются технологии экономии топлива с надежностью и долговечностью, высоким КПД, простотой в управлении и невысокой стоимостью техобслуживания.



По своему усмотрению заказчик может выбрать гидросистему с механическим или электронным управлением, при этом управление гидросистемой устроено просто и логично. Благодаря увеличенному интервалу замены масла гидросистемы уменьшаются затраты на техобслуживание и время простоев машины. Гидросистема тракторов серии T по заказу может быть заправлена биомаслом.

ОРГАНЫ УПРАВЛЕНИЯ ГИДРОСИСТЕМОЙ МОДЕЛЕЙ CLASSIC И HITECH

В моделях Classic и HiTech рабочее гидравлическое оборудование управляется рычагами, расположенными на пульте управления справа от водителя. Производительность насоса гидросистемы составляет 73 л/мин. В стандартной комплектации в состав гидравлической системы входит три клапана, а четвертый клапан может быть установлен по заказу. На подлокотнике сиденья, как показано на рисунке, установлен джойстик для управления фронтальным погрузчиком.



ЭЛЕКТРОННОЕ УПРАВЛЕНИЕ МЕХАНИЗМОМ НАВЕСКИ — VALTRA AUTOCONTROL

Переключатели и кнопки системы электронного управления механизмом навески в моделях Classic и HiTech расположены на боковой панели, в то время как в моделях Advance органы управления данной системой расположены в подлокотнике сиденья водителя. Система плавности хода (Drive Balance Control) поставляется в стандартной комплектации вместе с механизмом навески. Система Autocontrol, совместно с антипробуксовочной системой, входит в стандартную комплектацию тракторов Advance и по заказу устанавливается на тракторы модели HiTech.



Примечание: Система электронного управления механизмом навески Autocontrol D (ACD) подобна системе Autocontrol B (ACB), но имеет дополнительную функцию контроля пробуксовки с помощью радара.

1. Выключатель подъем/опускание системы Autocontrol
2. Положение нижних тяг, включая «плавающее» положение.
3. Кнопка опускания, временно блокирует работу регулятора положения.
4. Подъем, опускание и нейтральное положение механизма навески.
5. Регулятор скорости опускания механизма навески.
6. Регулировка наибольшей высоты подъема механизма навески.
7. Регулировка положения и регулировка тягового усилия.
8. Система плавности хода (Drive Balance Control)
9. Включение/выключение антипробуксовочной системы (ACD)

СИСТЕМА ПЛАВНОСТИ ХОДА (DRIVE BALANCE CONTROL)

Система плавности хода Drive Balance Control является стандартным компонентом системы Autocontrol. Система плавности хода работает как амортизатор при движении трактора по неровной поверхности с тяжелым рабочим оборудованием, закрепленным на механизме навески. Система отслеживает изменения динамической нагрузки и автоматически поглощает колебания, возникающие при попадании колес в выбоины или на кочки.



Система Drive Balance Control работает только в транспортном положении. Она автоматически включается после превышения установленного на заводе ограничения скорости движения — 8 км/ч. Система Autocontrol ACD дает возможность устанавливать собственное значение ограничения скорости движения. Если же установлена система Autocontrol ACB, то система плавности хода включается сразу, как только трактор начинает движение.

Преимущества:

- Трактор меньше раскачивается и более устойчив при движении.
- Улучшается сцепление передних колес с землей и, следовательно, управляемость и безопасность движения трактора.
- Уменьшаются нагрузки, возникающие при раскачивании тяжелых навесных орудий во время движения.

Advance

Рабочее гидравлическое оборудование в моделях Advance имеет очень удобное управление с помощью джойстика и кнопок, расположенных на новом эргономичном подлокотнике сиденья. Джойстик может использоваться также для управления фронтальным погрузчиком. Благодаря пропорциональному управлению с помощью джойстика и гидроклапанов с электронным управлением можно с большей точностью управлять всеми движениями трактора и рабочего оборудования. Насос гидросистемы обладает чрезвычайно высокой производительностью: 115 л/мин (развиваемое давление 200 бар), значения расхода и режим изменения расхода могут быть предварительно запрограммированы. Гидросистема с регулировкой производительности в зависимости от нагрузки, применяемая на моделях тракторов Advance, отвечает самым высоким требованиям, предъявляемым к ней новейшим рабочим оборудованием и различными комбинациями рабочего оборудования. Сам факт, что гидросистема тракторов Valtra на 100% управляется электроникой, является уникальным.

Гидроклапаны рабочего оборудования:

- В стандартной комплектации 2 гидроклапана с одним клапаном обратного (свободного) слива
- По заказу 2 или 3 гидроклапана в задней части трактора с одним клапаном обратного (свободного) слива
- Возможна установка 2 или 3 гидроклапанов в передней части трактора (по заказу)
- Таким образом, в задней части трактора может быть установлено до 5-ти гидроклапанов плюс 2 обратного (свободного) слива, а в передней части до 3-х гидроклапанов, которые могут быть использованы для обслуживания фронтального погрузчика или механизма навески.

В стандартной комплектации клапаны обратного (свободного) слива оборудованы быстроразъемными соединениями, а по заказу — напрямую соединяются с рабочим оборудованием. Для реализации максимальной производительности рабочего оборудования в задней части трактора может быть установлен разъем гидросистемы Power Beyond.

Джойстик, установленный на подлокотнике сиденья водителя, предназначен для управления 1 и 2 гидроклапанами гидравлической системы, но может также использоваться для управления фронтальным погрузчиком или механизмом навески. Таким образом, управление практически всем рабочим гидроборудованием осуществляется с помощью джойстика, переключателей и кнопок, расположенных на подлокотнике сиденья водителя. Для управления гидроклапанами 3, 4 и 5, а также третьим гидроклапаном, установленным спереди, применяются переключатели, встроенные в подлокотник сиденья водителя.

Селекторный переключатель гидросистемы также удобно расположен в подлокотнике сиденья водителя:

1. **Малая производительность гидросистемы**
2. **Средняя производительность гидросистемы**
3. **Высокая производительность гидросистемы**
4. **Положение регулировки**
- 3 положения записываются в память



Advance



СИСТЕМА УПРАВЛЕНИЯ РАЗВОРОТОМ В КОНЦЕ ПОЛОСЫ — U-PILOT

Разработанная специалистами Valtra система управления разворотом в конце полосы (U-Pilot Headland Management System) значительно сократила число повторяющихся действий, которые должен выполнять водитель при развороте в конце полосы. В результате водитель меньше устает, а разворот выполняется быстрее. Кроме того, данная система сводит до минимума ошибки вследствие так называемого «человеческого фактора», которые могут произойти при управлении столь многочисленными функциями. Переключатель Выкл./Вкл./Запись расположен на боковой стойке, а переключатель Пуск/Останов — на подлокотнике сиденья водителя. Дисплей встроен в приборную панель.

Операции, контролируемые системой U-Pilot:

- работа трехточечного механизма навески
- работа двух гидроклапанов (3 и 4) рабочего гидроборудования
- включение/выключение полного привода
- включение/выключение механизма блокировки дифференциала
- включение/выключение ВОМ (переднего/заднего)
- включение/выключение круиз-контроля
- переключение передач трансмиссии Powershift
- работа электрических разъемов соответствующих DIN

Система позволяет программировать время задержки. При записи в программу регистрируется расстояние, пройденное трактором, а в соответствии с этим расстоянием производится расчет последовательности и продолжительности выполнения операций. В программу может быть записано до 30 отдельных операций.



Конструкторы Valtra много поработали над дизайном кабины, чтобы сделать ее просторной, эргономичной и безопасной; для обеспечения комфортных условий труда водителя использованы новейшие технологии. Переключатели и кнопки управления удобно расположены и функциональны, а элементы программирования, которые в настоящее время стали неотъемлемой частью выполнения сельскохозяйственных, коммунальных и строительных работ, просты и понятны водителю.

В кабине имеются просторные двери, ширину раскрытия которых можно регулировать, а в открытом положении дверь удерживается пневматическим амортизатором. Кабина оборудована прочными поручнями. Пол в кабине плоский. В просторных кабинах тракторов Valtra водителю обеспечивается превосходный обзор через тонированные стекла. Большие размеры кабины позволяют водителю легко поворачиваться при работе с реверсивным постом управления. Угол наклона и высота рулевой колонки регулируются, а рулевое колесо большого размера облегчает управление трактором. Сиденье водителя поворачивается на 180 градусов. В целях безопасности установлена подсветка ступеней, а также освещение кабины с задержкой выключения.

Преимущества:

- Обновленный дизайн боковой панели управления
- Подвеска кабины (по заказу)
- Хорошая звукоизоляция
- Двери большого размера
- Цельные стекла на дверях
 - улучшенный обзор боковых зон
- Пол новой конструкции
- Сиденье водителя с низкочастотной подвеской — по заказу
- Модернизированная конструкция подлокотника и терминала управления трактора
 - управление разными операциями с помощью джойстика
- Фильтр системы вентиляции кабины легко очищается
- Автоматическая система кондиционирования, устанавливается по заказу
- Модернизированная подсветка щитка приборов
- Превосходный обзор в кабине для работы на лесозаготовках Forest cab
- Три сплошные ступени
- Топливный бак защищает ступени от попадания грязи
- Удобно расположенные поручни
- Укороченный наклонный капот
- Выхлопная труба расположена за передней стойкой кабины



Classic
HiTech



HiTech
Advance

РЕВЕРСИВНЫЙ ПОСТ УПРАВЛЕНИЯ VALTRA TWINTRAC – РАБОТА В ОБОИХ НАПРАВЛЕНИЯХ!

Реверсивный пост управления TwinTrac устанавливается в заводских условиях и обеспечивает одинаковое удобство и эффективность при управлении рабочими орудиями спереди и сзади трактора. Просторная кабина идеально подходит для работы с реверсивным постом управления, поскольку водитель может поворачивать сиденье на 180 градусов не вставая. В состав реверсивного поста входят органы управления трактором «в заднем положении»: рулевое колесо, установленный на рулевой колонке рычаг реверса, а также педали сцепления, акселератора и тормоза. Водитель превосходно видит установленное сзади рабочее оборудование и рабочую зону. Многие навесные орудия лучше всего работают при установке на задний механизм навески. Реверсивный пост управления TwinTrac дает водителю несомненные преимущества в работе, поскольку рабочее оборудование для выполнения тяжелых работ всегда устанавливается на трактор сзади.

Примеры применения реверсивного поста управления TwinTrac

- косилки-плющилки
- кормоуборочные комбайны
- оборудование для коммунального хозяйства, механические щетки, роторные снегоочистители
- оборудование для возделывания пропашных культур
- измельчители



Advance

ПРИБОРНАЯ ПАНЕЛЬ PROLINE

- счетчик моточасов
- часы
- счетчик отработанного времени
- контрольная лампа круиз-контроля
- спидометр
- контрольная лампа пробуксовки колеса
- частота вращения заднего ВОМ
- частота вращения переднего ВОМ (устанавливается по заказу)
- тахометр
- контрольная лампа нижнего положения механизма навески
- указатель температуры масла трансмиссии
- счетчик пробега
- резервное место





Установка в заводских условиях
Фронтальные погрузчики Valtra устанавливаются на тракторы на заводе и совместимы с другим оборудованием Valtra. Фронтальные погрузчики отличаются современным дизайном, прочностью и большим количеством усовершенствований, которые помогают повысить производительность труда.

Valtra пока единственная фирма-производитель тракторов, которая выполняет установку фронтальных погрузчиков на тракторы в заводских условиях.



В зависимости от модификации трактора, управление фронтальным погрузчиком либо электронное, с помощью джойстика пропорционального управления, расположенного на подлокотнике сиденья водителя, либо механическое, с помощью рычага ErgoDrive.



Фронтальные погрузчики Valtra

Фронтальный погрузчик Valtra	Эксплуатационная масса трактора, кг	Модель трактора Valtra
60*	6000	T121-T191
65**	6000	T121-T191
75**	7000	T151-T191
85**	9000	T151-T191

* треугольный рычажный механизм стрелы

** параллелограммный рычажный механизм стрелы



Auto-Guide — система автоматического вождения
Auto-Guide — это автоматическая система точного вождения, использующая навигационную систему GPS. Данная система управляет движением трактора по полю по заданным траекториям. Система Auto-Guide позволяет направлять трактор по следующим траекториям: по прямым параллельным линиям, по кругу (вокруг воображаемого центра), вдоль контурной линии.

HiTech
Advance



Преимущества системы Auto-Guide

- Значительное снижение расхода топлива, времени и химикатов благодаря сокращению до минимума перекрытия и устранению пропусков при прохождении соседних полос
- Возможность выполнения полевых работ 24 часа в сутки независимо от погодных условий, а именно ночью, в тумане или в условиях сильной запыленности
- Водитель меньше устает, а работа выполняется с одинаково высоким качеством
- Сокращается расход химикатов или семян благодаря устранению перекрытия полос
- При внесении гербицидов происходит практически полное уничтожение сорняков за счет того, что устранены пропуски
- Уменьшается степень ожогового поражения растений при внесении жидких гербицидов благодаря отсутствию перекрытий при прохождении соседних полос
- Возможность выполнять посадки помногу раз по тем же местам, при этом уменьшается уплотнение почвы
- Водитель полностью концентрирует свое внимание на рабочих операциях
- Увеличивается производительность труда
- Более эффективно используются все преимущества трактора
- Нет необходимости выполнять разметку полос



Реверсивный пост управления TwinTrac

Второе поколение реверсивного поста управления TwinTrac отличается новым расположением рулевой колонки (с регулируемым наклоном), а также электронным управлением трансмиссией HiTech. Поскольку в моделях Advance в стандартной комплектации терминал управления трактора расположен на подлокотнике сиденья, то на посту управления TwinTrac также установлен информационный дисплей и органы управления гидросистемы. В моделях HiTech информационный дисплей расположен на правой стойке кабины. Примечание: В целях безопасности максимальная скорость движения при управлении трактором с реверсивного поста ограничена 10 км/ч.



Кабина для работы на лесозаготовках Forest cab

Valtra по заказу предлагает также кабину, предназначенную для работы на лесозаготовках. Крыша кабины защищена решеткой, в окнах — большие упрочненные стекла из поликарбоната, а также стеклянный люк в крыше. Через три других окна обзор также улучшен. Трактор серии T, оборудованный кабиной Forest cab, реверсивным постом управления TwinTrac и турбосцеплением hiTrol, идеально подходит для выполнения работ на лесозаготовках.



Передний ВОМ и механизм навески

Передний ВОМ (1000 об/мин) устанавливается в заводских условиях в комплекте с передним механизмом навески. Грузоподъемность переднего механизма навески составляет 35 кН (3600 кг). Совместно с передним ВОМ и механизмом навески может устанавливаться подвеска переднего моста. Рабочее оборудование, устанавливаемое на трактор спереди и сзади, повышает его производительность и рентабельность.



Подвеска переднего моста Aires

Пневматическая подвеска переднего моста Valtra значительно повышает скорость, безопасность и комфортность езды по дороге и по полю как с прицепом, так и с навесным оборудованием независимо от качества покрытия или рельефа местности. При выполнении полевых работ подвеска переднего моста может значительно увеличить сцепление колес трактора с землей и тяговое усилие.

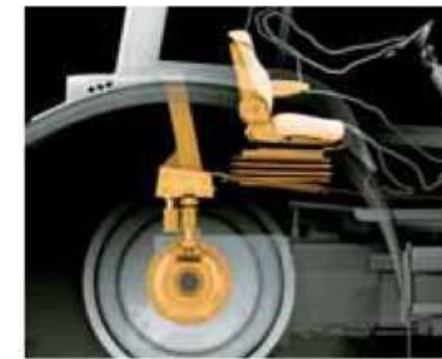

Подвеска кабины

Подвеска кабины предназначена для улучшения условий труда водителя во время езды. Благодаря низкочастотной пневмоподвеске сиденья и хорошей звукоизоляции кабины условия работы водителя можно сравнить с условиями в салоне легкового автомобиля. Подвеска кабины является прекрасным дополнением подвески переднего моста Aires.

Valtra ISOBUS — управление рабочим

оборудованием стало проще, чем когда-либо
Valtra ISOBUS — это стандартизированная система связи и обмена данными между трактором и рабочим оборудованием. Внутри кабины установлен сенсорный терминал для управления рабочим оборудованием, а также для отображения, ввода и сохранения информации. Система ISOBUS значительно облегчает работу с современным рабочим оборудованием, особенно многоцелевым, с высоким уровнем автоматизации. В настоящее время выпуск рабочего оборудования, совместимого с системой ISOBUS, непрерывно увеличивается.



**HiTech
Advance**

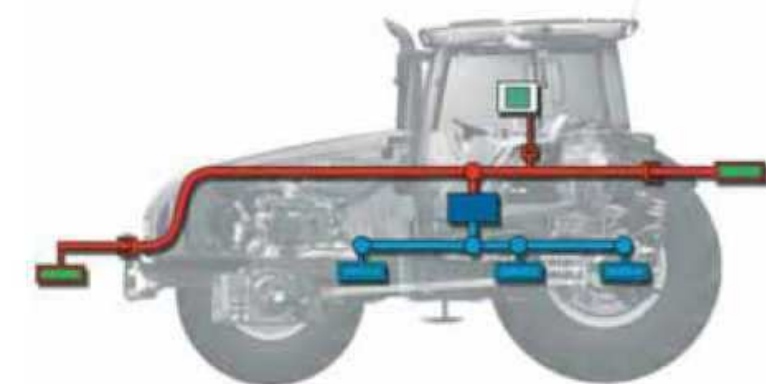



Передние противовесы
14 x 40 кг



Нижние противовесы
10 x 40 кг



Грузы на задние колеса



Груз на передний механизм
навески 1100 кг



Разъем для подключения
тормозной системы прицепа



Передний механизм
навески/BOM



Фронтальный погрузчик



Трансмиссия 50 км/ч



Дополнительный
выключатель BOM



Расположенный высоко
воздухозаборник



Пневмоподвеска переднего
моста Aires



Дополнительный топливный
бак на 170 л



Подвеска кабины



Реверсивный пост
управления TwinTrac



Кабина для работы на
лесозаготовках Forest cab



Комплект приборов
освещения



Вращающиеся сигнальные
маячки



Передние крылья



Специальные шины



Широкий ассортимент шин

- гидравлические быстроразъемные соединения, спереди
- гидроаккумулятор
- выравнивание с помощью гидравлического оборудования
- гидропривод верхней тяги
- грузы на передние колеса
- название фирмы-владельца на кабине
- установка BOM с другими характеристиками (по заказу)
- валы отбора мощности (BOM)
- главный выключатель электрооборудования
- обогреватель кабины и разъем к нему
- аптечка
- порошковый огнетушитель
- тормозной клапан
- ремень безопасности
- фонарь стоп-сигнала
- стеклоочиститель и омыватель заднего стекла
- воздушный фильтр системы вентиляции кабины (со слоем активированного угля)
- дополнительные рабочие фары (передние)
- подсветка ступеней подножки
- разъем для подключения дополнительных рабочих фар (задних)
- подсветка кабины с задержкой выключения
- подсветка тягово-сцепного устройства
- тип тягово-сцепного устройства указывает заказчик
- пневмосистема
- пневматическая тормозная система с клапаном
- звуковой сигнал заднего хода
- выключатель заднего BOM
- кронштейн крепления номерного знака с подсветкой
- рычаг переключения направления движения справа от водителя
- электрическая розетка стандарта DIN
- задняя педаль управления ходом
- оборудование реверсивного поста управления для вождения сзади + челночный механизм
- защита дополнительного топливного бака для работы на лесозаготовках
- люк в крыше
- комплект оборудования для установки магнитолы
- кондиционер
- зеркала заднего вида с электроприводом и электроподогревом

Пожалуйста, уточните комплектацию конкретной модели у ближайшего дилера.



Современная, доказавшая свою эффективность система централизованного снабжения запасными частями Valtra, обеспечивает надежное и быстрое сервисное обслуживание и доставку оригинальных запчастей. В пределах Европы запчасти доставляются заказчику в течение 24 часов. В центре Valtra осуществляется подготовка специалистов по ремонту и снабжению запчастями со всего мира. Централизованное обучение обеспечивает отличную подготовку специалистов фирмы Valtra и высокое качество услуг, оказываемых клиентам. В центре Valtra также составляются все руководства по обслуживанию, ремонту и запасным частям Valtra. В технической документации и, в том числе, в руководствах по эксплуатации и техобслуживанию, описаны все новейшие достижения технологии тракторостроения.

КОМПЛЕКТЫ МАТЕРИАЛОВ ДЛЯ ТЕХОБСЛУЖИВАНИЯ
Valtra предлагает удобные комплекты, содержащие все необходимые материалы для техобслуживания, выполняемого через 100, 500 и 1000 моточасов работы. В состав комплектов входят только оригинальные запасные части, благодаря чему гарантируется высокое качество техобслуживания. Использование оригинальных запчастей помогает сохранять высокую цену тракторов на вторичном рынке.





VALTRA ПРОДОЛЖАЕТ СОВЕРШЕНСТВОВАТЬ ПРОДУКЦИЮ, ИНВЕСТИРУЕТ СРЕДСТВА В НАУЧНЫЕ РАЗРАБОТКИ И РАСШИРЯЕТ ПЕРЕЧЕНЬ УСЛУГ ДЛЯ КЛИЕНТОВ

Фирма Valtra всегда вкладывала большие средства в разработку новых тракторов. Например, недавно на базе тракторного завода в Суолахти были созданы Научно-исследовательский центр и полигон для испытаний тракторов.



ТЕХНИЧЕСКИЕ ХАРАКТЕРИСТИКИ — ТРАНСМИССИЯ И ГИДРОСИСТЕМА

Classic

Механическое управление трансмиссией и гидросистемой

МОДЕЛЬ	T121	T131	T161	T171
Трансмиссия	36 передач вперед + 36 передач назад 0,6-40 км/ч (максимальная скорость 50 км/ч)			
Тип сцепления	сухое			
Челночный механизм	механический, синхронизированный			
Powershift	ручная, с электрогидравлическим приводом			
Полный привод	управление ручное или автоматическое (вместе с тормозами и блокировкой дифференциала)			
Блокировка дифференциала	управление ручное или автоматическое (вместе с тормозами и механизмом навески)			
Стояночный тормоз	механический			
Гидросистема				
Autocontrol B совместно с системой плавности хода Drive Balance Control	●	●	●	●
Максимальная производительность насоса, л/мин	73 л/мин	73 л/мин	73 л/мин	73 л/мин
Максимальное давление, бар	196 бар	196 бар	196 бар	196 бар
Грузоподъемность на концах тяг, кг	7700	7700	7700	7700
Категория заднего механизма навески	III	III	III	III

HiTech

Электронное управление трансмиссией и механическое управление гидросистемой

МОДЕЛЬ	T121	T131	T151e	T161	T171	T191
Трансмиссия	36 передач вперед + 36 передач назад 0,6-40 км/ч (максимальная скорость 50 км/ч)					
Тип сцепления	двойное, мультидисковое мокрого типа (вперед/назад)					
Челночный механизм	электрогидравлический, без педали					
Powershift	электрогидравлическая с компьютерным управлением, программируемая водителем					
Полный привод	управление ручное или автоматическое (вместе с тормозами и блокировкой дифференциала)					
Блокировка дифференциала	управление ручное или автоматическое (вместе с тормозами и механизмом навески)					
Стояночный тормоз	HiBrake, гидравлическое управление с помощью рычага челночного механизма					
Гидросистема						
Autocontrol B совместно с системой плавности хода Drive Balance Control	●	●	●	●	●	●
Autocontrol D с антипробуксовочной системой	●	●	●	●	●	●
Максимальная производительность насоса, л/мин	73 л/мин	73 л/мин	73 л/мин	73 л/мин	73 л/мин	73 л/мин
Максимальное давление, бар	196 бар	196 бар	196 бар	196 бар	196 бар	196 бар
Грузоподъемность на концах тяг, кг	7700	7700	7700	7700	7700	7700
Категория заднего механизма навески	III	III	III	III	III	III

Advance

Электронное управление трансмиссией и гидросистемой

МОДЕЛЬ	T151e	T161	T171	T191
Трансмиссия	36 передач вперед + 36 передач назад 0,6-40 км/ч (максимальная скорость 50 км/ч)			
Тип сцепления	двойное, мультидисковое мокрого типа (вперед/назад)			
Челночный механизм	электрогидравлический, без педали			
Powershift	электрогидравлическая с компьютерным управлением, программируемая водителем			
Полный привод	включение вручную или автоматически (одновременно с торможением или с блокировкой дифференциала)			
Блокировка дифференциала	включение вручную или автоматически (одновременно с механизмом навески или торможением)			
Стояночный тормоз	HiBrake, гидравлическое управление с помощью рычага челночного механизма			
Гидросистема				
Autocontrol DS с антипробуксовочной системой	●	●	●	●
Максимальная производительность насоса, л/мин	115 л/мин	115 л/мин	115 л/мин	115 л/мин
Максимальное давление, бар	205 бар	205 бар	205 бар	205 бар
Грузоподъемность на концах тяг, кг	8100	8100	8100	8100
Категория заднего механизма навески	III	III	III	III

Модель	Classic				HiTech							Advance				
	T121	T131	T161	T171	T121	T131	T151e		T161	T171	T191	T151e		T161	T171	T191
Двигатель	66 CTA-4V	66 CTA-4V	66 CTA-4V	74 CTA-4V	66 CTA-4V	66 CTA-4V	ECO MODE 66 CTA-4V	POWER MODE 66 CTA-4V	66 CTA-4V	74 CTA-4V	74 CTA-4V	ECO MODE 66 CTA-4V	POWER MODE 66 CTA-4V	66 CTA-4V	74 CTA-4V	74 CTA-4V
Номин. мощность, кВт (л. с.)/при об/мин, ISO 14396	98(133)/2200	109(148)/2200	125(170)/2200	132(180)/2200	98(133)/2200	109(148)/2200 115(156)/2200*	117(159)/1800 127(173)/1800*	117(159)/2200 123(167)/2200*	125(170)/2200 131,5(179)/2200*	132(180)/2200 136(185)/2200*	136(185)/2200 151(205)/2200* 153(208)/2200**	117(159)/1800 127(173)/1800*	117(159)/2200 123(167)/2200*	125(170)/2200 131,5(179)/2200*	132(180)/2200 136(185)/2200*	136(185)/2200 151(205)/2200* 153(208)/2200**
Макс. мощность, кВт (л. с.)/при об/мин, ISO 14396	102(139)/2000	113(154)/2000	128(174)/2000	135(184)/2000	102(139)/2000	113(154)/2000 119(162)/2000*	117(159)/1800 127(173)/1800*	120(163)/2000 127(173)/2000*	128(174)/2000 135(184)/2000*	135(184)/2000 142(193)/2000*	139(189)/2000 155(211)/2000* 155(211)/2000**	117(159)/1800 127(173)/1800*	120(163)/2000 127(173)/2000*	128(174)/2000 135(184)/2000*	135(184)/2000 142(193)/2000*	139(189)/2000 155(211)/2000* 155(211)/2000**
Макс. крутящий момент, ISO 14396	550/1500	580/1500	660/1500	670/1500	550/1500	580/1500 650/1500*	680/1100 730/1100*	620/1500 680/1500*	660/1500 710/1500*	670/1500 730/1500*	680/1400 750/1500* 830/1500**	680/1100 730/1100*	620/1500 680/1500*	660/1500 710/1500*	670/1500 730/1100*	680/1400 750/1500* 830/1500**
Вентилятор с вискомуфтой	●	●	●	●	●	●	●	●	●	●	●	●	●	●	●	●
Число цилиндров/рабочий объем, л	6/6,6	6/6,6	6/6,6	6/7,4	6/6,6	6/6,6	6/6,6	6/6,6	6/6,6	6/7,4	6/7,4	6/6,6	6/6,6	6/6,6	6/7,4	6/7,4
ВОМ , с заменяемыми хвостовиками	6-шлицев, диаметр 35 мм в стандартной комплектации (21, 20, 8 и 6 шлицев, диаметр 45 мм по заказу)															
ВОМ 540 об/мин, двигатель 1874 об/мин ВОМ 1000 об/мин, двигатель 2000 об/мин	●	●	●	●	●	●	—	●	●	—	—	—	●	●	—	—
ВОМ 540 об/мин, двигатель 1874 об/мин ВОМ 540E об/мин, двигатель 1539 об/мин	●	●	●	●	●	●	—	●	●	—	—	—	●	●	—	—
ВОМ 1000 об/мин, Extra Heavy Duty	●	●	●	●	●	●	—	●	●	●	●	—	●	●	●	●
ВОМ 540E / 1000 об/мин	●	●	●	●	●	●	●	●	●	●	●	●	●	●	●	●
Скорость движения относительно земли	●	●	●	●	●	●	●	●	●	●	●	●	●	●	●	●
Рулевое управление	гидрообъемное, с регулируемой телескопической рулевой колонкой															
Радиус поворота, м (передний мост без пневмоподвески и с пневмоподвеской)	5,6	5,6	5,6	5,6	5,6	5,6	5,6	5,6	5,6	5,6	5,6	5,6	5,6	5,6	5,6	5,6
Емкость топливного бака, л	165	165	165	165	165	165	165	165	165	165	165	165	165	165	165	165
Емкость дополнительного топливного бака, л	170	170	170	170	170	170	170	170	170	170	170	170	170	170	170	170
Тормоза	гидравлические многодисковые, с автоматическим включением полного привода и торможением четырех колес															
Электрооборудование																
Стартер	3,6 кВт	3,6 кВт	3,6 кВт	3,6 кВт	3,6 кВт	3,6 кВт	3,6 кВт	3,6 кВт	3,6 кВт	3,6 кВт	3,6 кВт	3,6 кВт	3,6 кВт	3,6 кВт	3,6 кВт	3,6 кВт
Генератор	1,68 кВт	1,68 кВт	1,68 кВт	1,68 кВт	1,68 кВт	1,68 кВт	1,68 кВт	1,68 кВт	1,68 кВт	1,68 кВт	1,68 кВт	1,68 кВт	1,68 кВт	1,68 кВт	1,68 кВт	1,68 кВт
Аккумуляторная батарея	184 А·ч	184 А·ч	184 А·ч	184 А·ч	184 А·ч	184 А·ч	184 А·ч	184 А·ч	184 А·ч	184 А·ч	184 А·ч	184 А·ч	184 А·ч	184 А·ч	184 А·ч	184 А·ч
Передние рабочие фары	2	2	2	2	2	2	2	2	2	2	2	2	2	2	2	2
Задние рабочие фары	4	4	4	4	4	4	4	4	4	4	4	4	4	4	4	4

* Функция Transport boost обеспечивает повышение мощности на передачах Н2, Н3 и Н4.

** функция Sigma power.

● в стандартной комплектации ● по заказу

Технические характеристики могут быть изменены, все права защищены. Тракторы, изображенные в данной брошюре в качестве иллюстрации, могут быть оснащены оборудованием, не входящим в стандартную комплектацию.

Пожалуйста, уточните комплектацию конкретной модели у ближайшего дилера.

Модель	Шины	A, mm	B, mm	C, mm	D, mm	E, mm	F, mm	Fi, mm	
T121	14.9R28-20.8R38	5148	2748	2338	2996	2900	545	550	5650
T131	16.9R28-20.8R38	5148	2748	2338	2996	2900	545	550	5650
T151e	16.9R28-20.8R38	5148	2748	2338	3046	3003	595	600	5950
T161	460/85R30-20.8R42	5148	2748	2338	3046	3003	595	600	5950
T171	460/85R30-20.8R42	5148	2748	2338	3046	3003	595	600	5950
T191	460/85R30-20.8R42	5148	2748	2338	3046	3003	595	600	5950

* без дополнительных грузов при полной заправке топливного бака

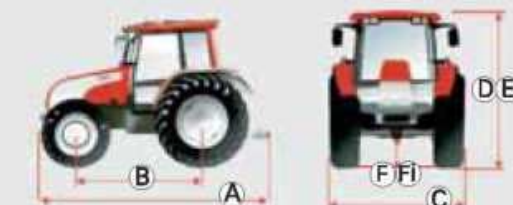

A= длина
B= колесная база
C= ширина
D= высота до крыши кабины
E= высота до верхней точки выхлопной трубы
F= дорожный просвет переднего моста
Fi= дорожный просвет заднего моста

ООО «АЭРОТЕКС Групп»
198188, Санкт-Петербург,
ул. Зайцева д.41
Тел./факс: +7 (812) 784-67-53
E-mail: info@airtecs.ru Web-Site: www.airtecs.ru



СДЕЛАНО ПО ВАШЕМУ ЗАКАЗУ

Система изготовления тракторов по индивидуальному заказу, Valtra a la Carte, позволяет заказчику выбирать цвет своего трактора. Valtra является единственным производителем тракторов, который предлагает данную возможность.

